



# Katalog 2022

MEHRZWECK TRANSPORTER &  
MOTORGERÄTE



# RAUPENTRANSPORTER

GKZ Raupentransporter sind robuste und wendige Arbeitsgeräte mit einer Nutzlast bis zu 500 Kilogramm. Sie erleichtern den Alltag auf dem Hof, im Gelände oder auf der Baustelle. Die übersichtlich angeordneten Bedienelemente sind einfach in der Handhabung und gewähren viel Sicherheit bei der Arbeit.

Alle Modelle verfügen über eine stabile Rahmenkonstruktion und werden je nach Modell manuell oder hydraulisch gekippt. Lenkbremse über Hebel an den Griffen, Getriebekupplung und Kupplung für den Fahrantrieb geben Sicherheit beim Manövrieren im unebenen oder steilen Gelände. Alle Modelle verfügen über einen starken Honda-Motor mit Reversierstarter und einem 4-Gang-Getriebe (3 vorwärts und 1 rückwärts).

Die Ladefläche kann (bei der Variante mit Brücke) mit ein paar wenigen Handgriffen um 40% vergrößert werden.

Das Premium-Modell (GK 500 D) ist ausgerüstet mit einer äusserst stabilen, vollverzinkten Mulde mit einer Wandstärke von 4mm. Zum einfachen und vollständigen Entleeren ist die Mulde unten abgerundet.



GK 300 H GP  
**Ausführung mit Brücke**



GK 300 D  
**Ausführung mit Kipp-Mulde**



GK 500 H  
**Ausführung mit Brücke**

Ihr Fachhändler:



# RAUPENTRANSPORTER-ÜBERSICHT

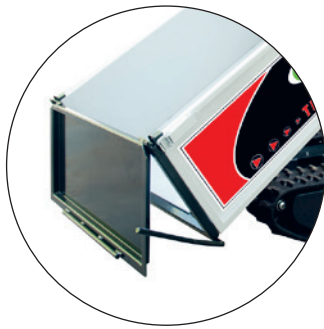

GK 500 HEi  
Ausführung mit hydraulischer Brücke



GK 500 D  
Ausführung mit hydraulischer Kipp-Mulde

GK 500 N  
(wie oben) mit Hydraulik, ohne Aufbau

Modell	GK 300 H GP	GK 300 D	GK 500 H	GK 500 HEi	GK 500 N	GK 500 D
Motor	Honda GP160	Honda GX160	Honda GX200	Honda GX200	Honda GX200	Honda GX200
Leistung	4,8 PS	4,8 PS	5,5 PS	5,5 PS	5,5 PS	5,5 PS
Startsystem	Reversierstarter					
Getriebe	mechanisch, 3 Vorwärts-, 1 Retougang					
Geschwindigkeiten	1.40 km/h 2.60 km/h 3.40 km/h Retour 1.10 km/h			1.88 km/h 4.13 km/h 7.00 km/h Retour 1.86 km/h		
Nutzlast netto	300 kg	300 kg	500 kg	500 kg	500 kg	500 kg
Ladefläche	<b>Brücke</b> L: 900–1030 mm B: 600–730 mm H: 210 mm	<b>Mulde lackiert</b> L: 900 mm B: 600 mm H: 290–210 mm	<b>Brücke</b> L: 1050–1180 mm B: 600–730 mm H: 330 mm	<b>Brücke</b> L: 1050–1180 mm B: 600–730 mm H: 330 mm	<b>ohne Aufbau</b> mit Hydraulikaggregat und Zylinder	<b>Mulde verzinkt</b> L: 1000 mm B: 660 mm H: 400 mm
Kippvorrichtung	manuell	manuell	manuell	hydraulisch	hydraulisch	hydraulisch
Raupenbreite	180 mm					
Spurbreite	643 mm	643 mm	720 mm	720 mm	720 mm	720 mm
Gewicht	195 kg	185 kg	220 kg	249 kg	190 kg	265 kg
max. Neigung mit / ohne Last	20° / 40°					
Artikel Nr.	3102135	3084169	3076443	3101148	3088248	3084172
Verkaufspreis	Fr. 3'390.–	Fr. 3'490.–	Fr. 3'990.–	Fr. 5'490.–	Fr. 4'990.–	Fr. 5'790.–

# RAUPENTRANSPORTER-MASSE

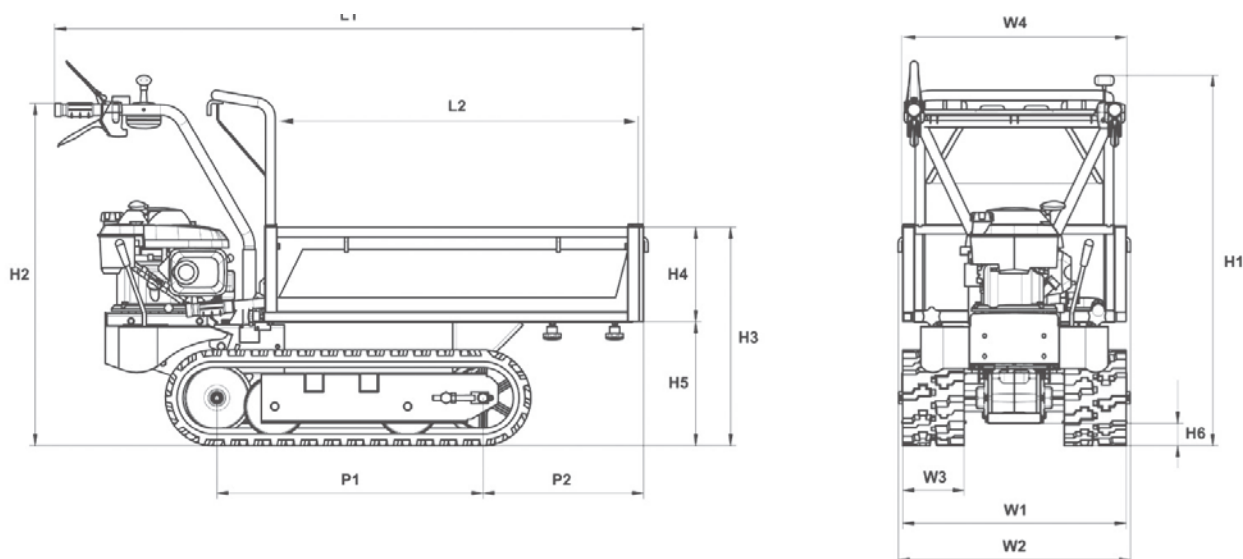

Masse in mm	GK 300 H GP	GK 300 D	GK 500 H	GK 500 HEi	GK 500 N	GK 500 D
L1	1610	1610	1740	1740	–	1740
L2	920	920	1060	1060	–	1060
H1	970	970	970	970	970	970
H2	840	840	840	840	840	840
H3	690	550	690	690	–	580
H4	330	230	330	330	–	–
H5	360	340	360	360	–	–
H6	70	70	70	70	70	70
W1	640	640	720	720	720	720
W2	650	650	650	650	650	650
W3	180	180	180	180	180	180
W4	710	710	710	710	–	710
P1	610	610	840	840	840	840
P2	490	490	590	590	–	590
Ladefläche L	900 - 1030	700/840	1050 - 1180	1050 - 1180	–	670/1000
Ladefläche B	600 - 730	620	600 - 730	600 - 730	–	670
Ladefläche H	330	220/280	330	330	–	400





Motor  
Leistung  
Schlauch 5 m  
Tankvolumen  
Pumpe  
Betriebsdruck  
Fördermenge max.  
Artikel-Nr.  
Verkaufspreis

### GKZ Aufbauspritze

Honda GP 200 196 cm<sup>3</sup>  
4,0 kW  
10 x 16 mm  
120 Liter  
Membran  
40 bar  
28 l/min.  
3104755  
**Fr. 2'890.-**

Klappbare Frontklappe  
Kompatibel mit GK 500 H  
**3110421**  
**Fr. 264.-**

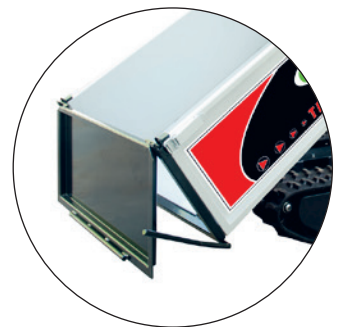

Kompatibel mit  
Artikel-Nr.  
Verkaufspreis

### GKZ Holztransport-Aufbau

GK 500 H / GK 500 HEi / GK 300 H GP  
3104752  
**Fr. 470.-**



# KARRENSPRITZEN

Diese robusten Karrenspritzen sind auch im Gelände sehr standfest dank der zwei grossen Räder. Konzipiert für den privaten und gewerblichen Gebrauch, zum Spritzen von Blumen, Sträuchern, Reben, Fruchtbäumen usw.

Der Tank befindet sich in einem stabilen Rohrrahmen. Am tiefsten Punkt im Tank befindet sich ein Ablassventil zur kompletten Entleerung und Reinigung.

Ein angebauter Schlauchhaspel mit 50 Meter Schlauch gehört zum Lieferumfang, wie auch eine Einhandspritzlanze. Die robuste Membran-Pumpe aus Alu-Druckguss ist mit stufenloser Druckeinstellung ausgerüstet, wahlweise mit 20 oder 40 bar.

Die Karrenspritze ist als Handwagen oder als Anhängerspritze für Traktoren lieferbar. Die Karrenspritzen werden montiert geliefert.



SBC 50



SBC 100



SBC 106  
Anhängerspritze



SBC 100-20AV-230V  
Elektromotor

	<b>SBC 50-20AV</b>	<b>SBC 100-20AV</b>	<b>SBC 100-40AV</b>	<b>SBC 100-20AV-230V</b>
Motor	Loncin 4-Takt, 97 cm <sup>3</sup>	Loncin 4-Takt, 97 cm <sup>3</sup>	Loncin 4-Takt, 163 cm <sup>3</sup>	Elektro 230 V
Leistung	1,6 PS / 1,15 kW	1,6 PS / 1,15 kW	4,9 PS / 3,6 kW	900 W
Schlauch 50 m	8x13 mm	8x13 mm	10x16 mm	8x13 mm
Tankvolumen	50 Liter	120 Liter	120 Liter	120 Liter
Pumpe	Membran	Membran	3-Membran	Membran
Betriebsdruck	0-20 bar	0-20 bar	0-40 bar	0-20 bar
Fördermenge max.	23 l/min.	23 l/min.	28 l/min.	20 l/min.
Gewicht	44 kg	52,5 kg	63 kg	51 kg
Artikel-Nr.	3077650	3077651	3077952	3088884
Verkaufspreis	<b>Fr. 1'850.-</b>	<b>Fr. 2'050.-</b>	<b>Fr. 2'390.-</b>	<b>Fr. 1'650.-</b>

# PROFI-RASENMÄHER



Professioneller Alu-Rasenmäher mit einem soliden, verstärkten und gegossenen Alu-Gehäuse. Ausgerüstet mit einem Honda-Motor der Serie GX erfüllt er die höchsten Ansprüche der Garten-Profis.

Beide Modelle sind zu Ihrer Sicherheit mit einer Messerkupplung «BBC» ausgerüstet. Für den Antrieb sorgt ein robustes 2-Gang-Getriebe oder ein hochwertiger Hydrostat. Aluminiumräder mit Kugellagern runden das professionelle Erscheinungsbild der GKZ-Rasenmäher ab.

Die Rasenmäher werden inklusive Fangkorb, Flügelmesser und Mulchmesser ausgeliefert.



Motor	<b>GR 536 H (Hydrostat)</b>
Hubraum	Honda GXV 160
Schnittbreite	163 cm <sup>3</sup>
Antrieb	53 cm
Geschwindigkeit	Hydrostatisch
Fangsackvolumen	0-5,8 km/h
Gehäuse	75 Liter
Räder	Aluminium
Radlager	Aluminium
Gewicht	ja
Artikel-Nr.	66 kg
Verkaufspreis	3074998
	<b>Fr. 3'090.-</b>
Mulchkit (optional)	3074823 <b>Fr. 292.-</b>
Deflektor (optional)	3074824 <b>Fr. 122.-</b>
Ersatz-Flügelmesser (optional)	3012133 <b>Fr. 81.-</b>

Motor	<b>GR 536 M</b>
Hubraum	Honda GXV 160
Schnittbreite	163 cm <sup>3</sup>
Antrieb	53 cm
Geschwindigkeit	Mechanisch über Kardan
Fangsackvolumen	1. Gang 3,6 km/h, 2. Gang 5,0 km/h
Gehäuse	75 Liter
Räder	Aluminium
Radlager	Aluminium
Gewicht	ja
Artikel-Nr.	64 kg
Verkaufspreis	3074999
	<b>Fr. 2'390.-</b>
Mulchkit (optional)	3074823 <b>Fr. 292.-</b>
Deflektor (optional)	3074824 <b>Fr. 122.-</b>
Ersatz-Flügelmesser (optional)	3012133 <b>Fr. 81.-</b>



## PREMIUM POWER

### ES GIBT VIELE GUTE GRÜNDE DIE FÜR LNS SPRECHEN:

LNS POWER PREMIUM AKKU — Grosse Leistung, WENIG WARTUNG Akku Raupen-transporter mit CE Zertifikat. Nutzlast bis 500kg. Laufzeit von bis zu 8 Std. optionale Fernbedienung. «Liftmodus»

### HOCHLEISTUNGSGETRIEBE

Hochleistungsgetriebe mit geringer Reibung ist 10% bis 40% effizienter als normale Getriebe.

### DC PERMANENT MOTOR

OEM (Entworfen von LNS)  
Optimierter Drehmomentmotor

### OPTIMALE BATTERIE

Starker & Sicherer Betrieb. Die hochreine Calciumlegierung maximiert die Lebensdauer der ES-Batterie.

### MODERNE GP ANTRIEBS- REGELUNG

Der GP-Antrieb bietet eine exzellente Antriebsleistung. Auf allen Unterflächen und Hängen ist eine reibungslose, präzise Steuerung gewährleistet. Das Zurückrollen ist fast vollständig beseitigt, insbesondere beim Starten an Hängen. Dies macht den Antrieb zu einem sehr sicheren und angenehmen Fahrerlebnis.

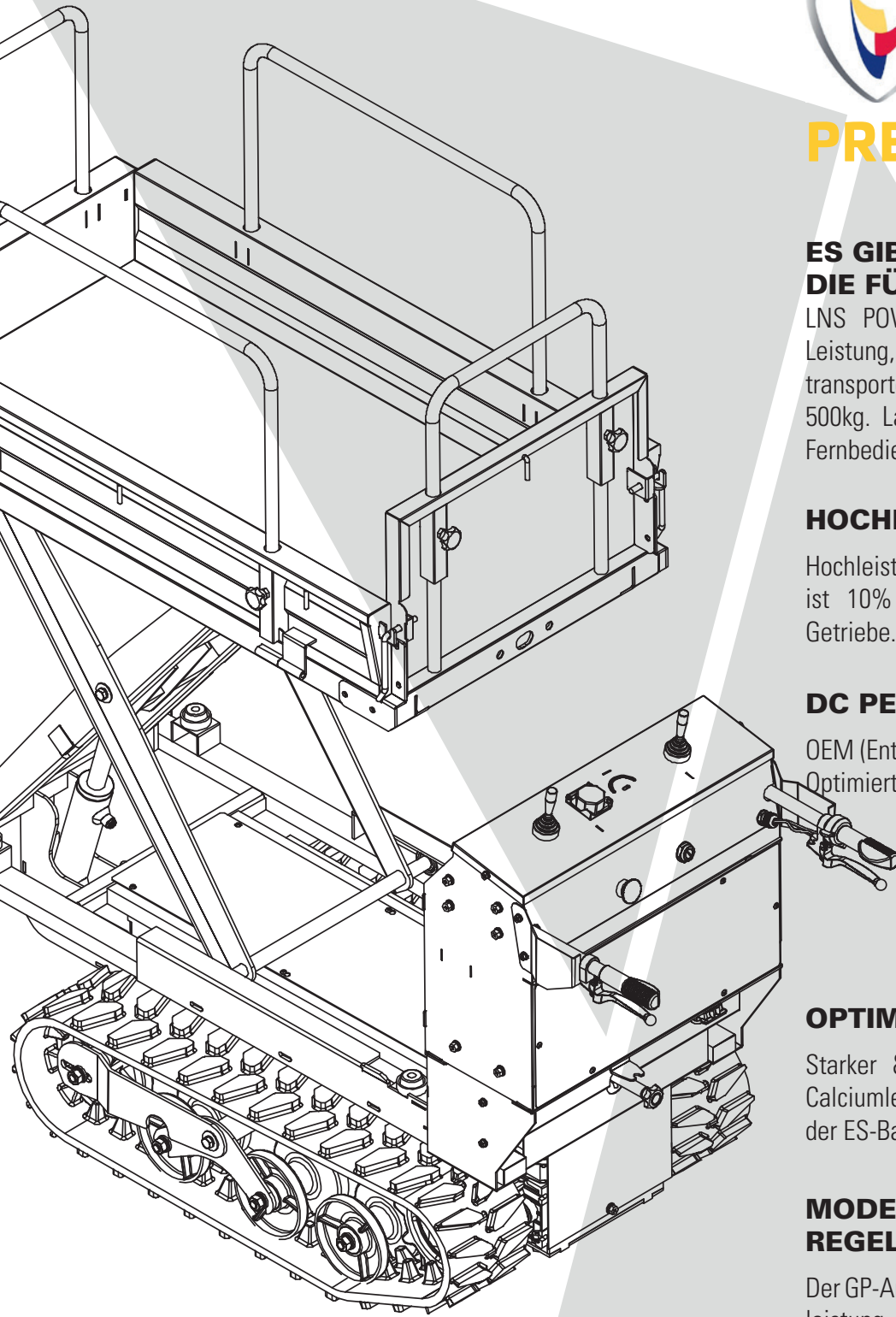

**8 STUNDEN  
BATTERIE  
POWER MAX**

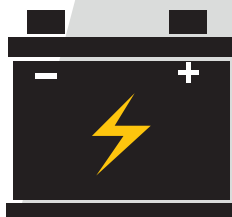

**MEHRZWECK AKKUBETRIEBENE  
TRANSPORTER ALS RAD- ODER  
RAUPENANTRIEB**

Langer Einsatz durch sein optimales Design und ausgezeichnete Mobilität.





M400D Kippmodus

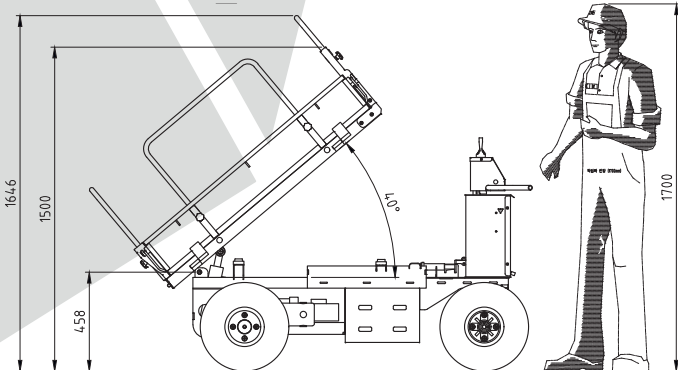

KIT ERHÖHUNG LADEBRÜCKE  
ART. NR. 3121737 PREIS 144.-

## AKKU RADTRANSPORTER

### M400D

### 4x2 Antrieb

MOTOR	DC 24V / 600W x 2EA
BATTERIE	24V-165 Ah
GESCHWINDIGKEIT	V: 0-5.2 km/h R: 0-3.2 km/h
WENDEKREIS	Räder innen 265 cm, aussen 470 cm
BODENFREIHEIT	132.6mm
MASSE (LxBxH)	160 x 97 x 100 cm
LADEFLÄCHE (LxBxH)	170 x 116 x 107 cm
NUTZLAST MAX.	400kg
GEWICHT	290kg

ART. NR. 3119088  
PREIS 8'990.-



## MEHRZWECK-RADTRANSPORTER

Langer Einsatz durch sein optimales Design und ausgezeichnete Mobilität auch auf rauen Unterflächen. Das Modell W400L ist dank 6x4 Antrieb auch im Gelände sehr souverän unterwegs.



W400L Liftmodus



W400L Kippmodus



## AKKU RADTRANSPORTER

### W400L

### 6x4 Antrieb

MOTOR	DC 24V / 600W x 2EA
BATTERIE	DC 24V-165AH
GESCHWINDIGKEIT	V: 0-4.8 km/h R: 0-4.0 km/h
WENDEKREIS	Räder innen 340 cm, aussen 505 cm
BODENFREIHEIT	132.6 mm
MASSE (LxBxH)	174 x 103 x 110 cm
LADEFLÄCHE (LxBxH)	120 x 90 x 20 cm
NUTZLAST MAX.	400 kg
GEWICHT	419 kg
ART. PREIS	3113528 <b>10'700.-</b>

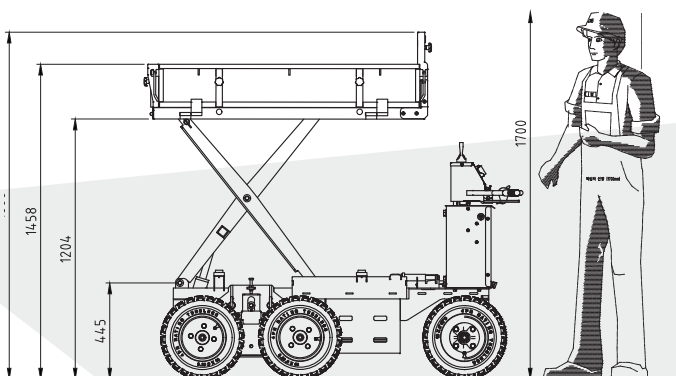



Optional  
Funkfernbedienung:  
Art. 3116354  
**CHF 980.-**

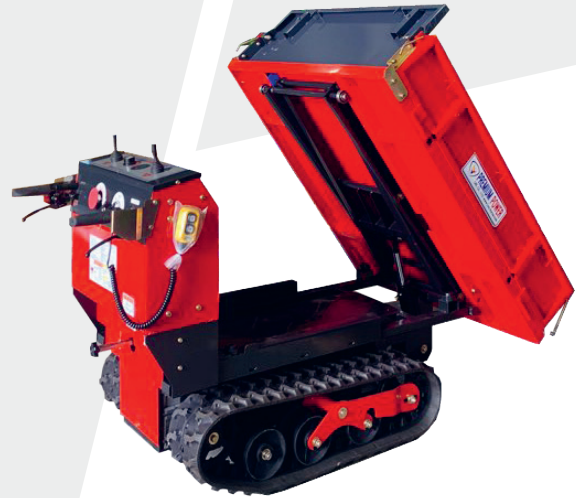

T373 Kippmodus



T373 Liftmodus



## AKKU RAUPENTRANSPORTER

### T373

MOTOR	DC 24V / 600W
BATTERIE	DC24V-165AH
GESCHWINDIGKEIT	V: 0-3.1km/h R: 0-3.1km/h
MASSE (LxBxH)	174 x 69 x 104 cm
LADEFLÄCHE (LxBxH)	112 x 56 x 18 cm
NUTZLAST MAX.	370kg
GEWICHT	348kg
ART. NR.	3113527
PREIS	<b>9'500.-</b>

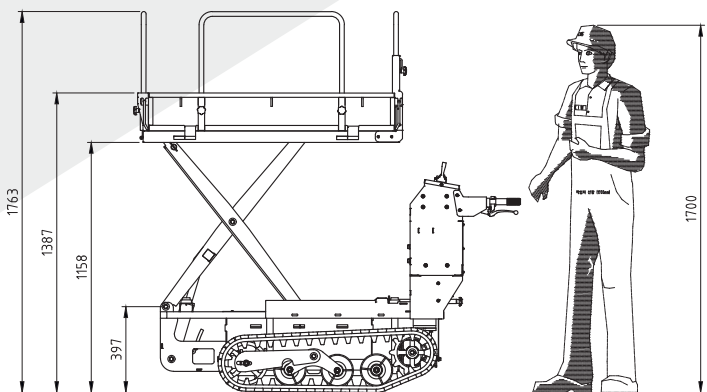

KIT ERHÖHUNG LADEBRÜCKE  
ART. NR. 3121737 PREIS **144.-**

## MEHRZWECK-RAUPENFAHRZEUG

Ladung bis max. 500kg

Mit seiner Kraft auch steigendes und unebenes Gelände zu bewältigen, kann der Transporter für verschiedene Zwecke wie Industrieanlagen, Bauwesen und Landwirtschaft eingesetzt werden.

Ladefläche in zwei Ausführungen lieferbar:

Version .5: 120 x 90cm

Version .8: 148 x 106 cm



T500 Kippmodus



T500 Liftmodus



## AKKU RAUPENTRANSPORTER

### T500

MOTOR	DC 24V / 1'500W
BATTERIE	DC24V-240AH
GESCHWINDIGKEIT	V: 0-3.2km/h R: 0-2.9km/h
MASSE(LxBxH)	193 x 97 x 93 cm
LADEFLÄCHE	T500.5: 120 x 90 x 20 cm T500.8: 148 x 106 x 20 cm
NUTZLAST MAX.	500kg
GEWICHT	504kg
ART. NR.	T500.5: ART. 3116124 T500.8: ART. 3113526
PREIS	<b>13'990.-</b>

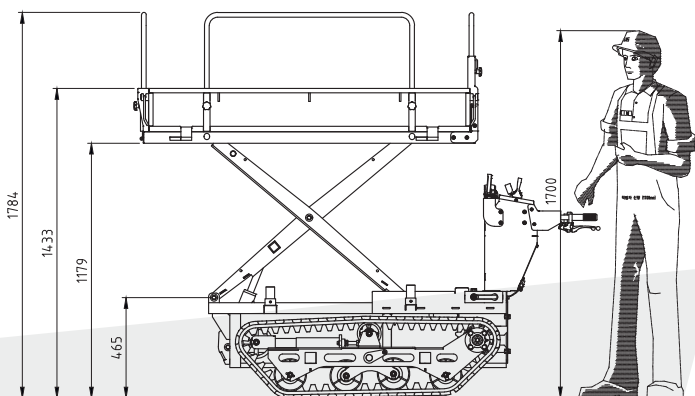

### KIT ERHÖHUNG LADEBRÜCKE

T500.5 ART. NR. 3121071 PREIS **144.-**

T500.8 ART. NR. 3121734 PREIS **144.-**